

# Grapa Carpintera N 16 y GS 16



100% MEXICANOS



Grapa Carpintera especializada para trabajos de madera, fabricada con acero galvanizado calibre 16.

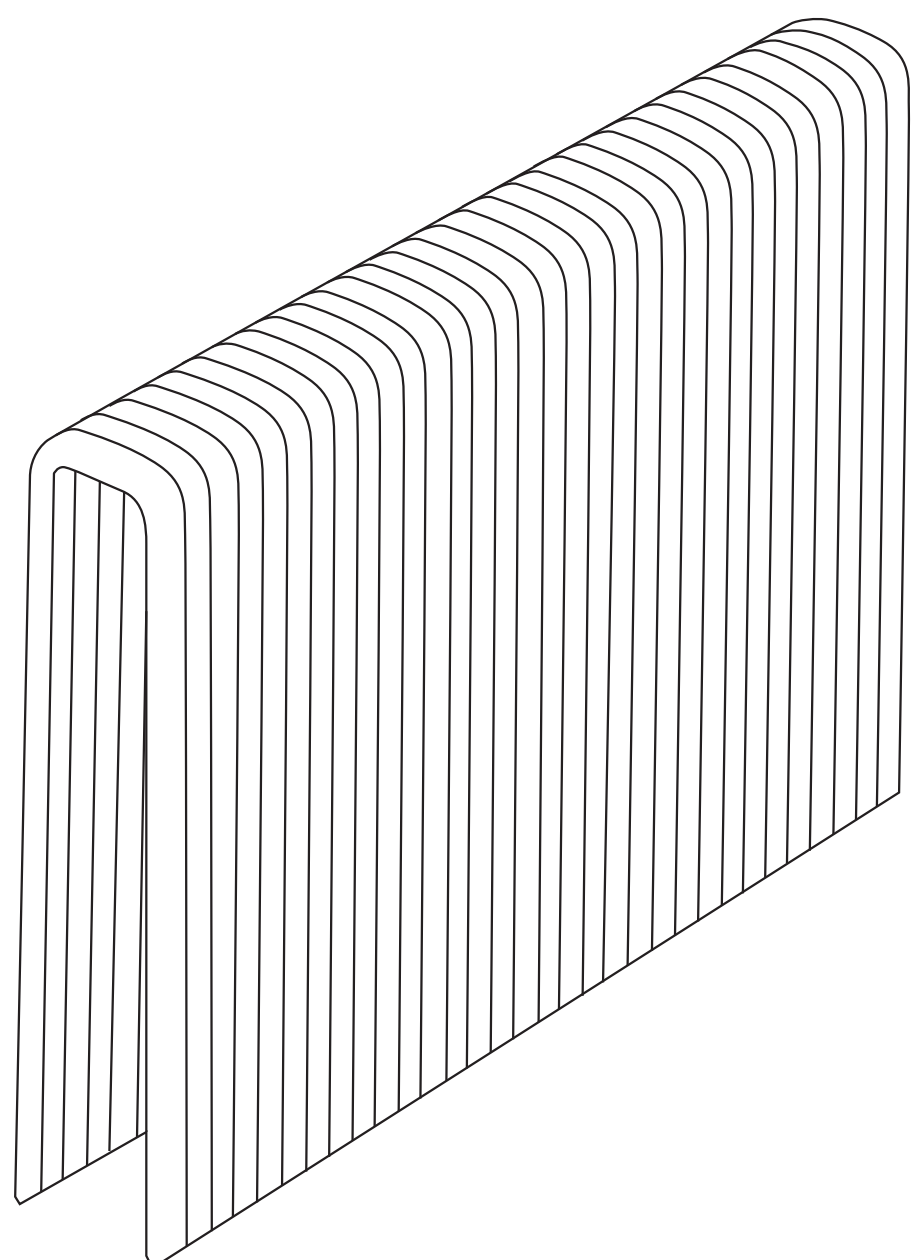

## USOS

- Fabricación de cascos de madera
- Trabajos de madera en general

## CARACTERÍSTICAS

- Hecha de alambre galvanizado
- Puntas cinceladas para mejor penetración de la madera
- Grapas totalmente cementadas
- Corona de 7/16" o 1/2"

## VENTAJAS

- Extra-sujeción por su acabado cementado
- Resistente a la oxidación por su recubrimiento galvanizado
- Variedad de largos

## ESPECIFICACIONES DE LA GRAPA

Recubrimiento	Dorado
Resistencia a la tensión	115 - 130 ksi

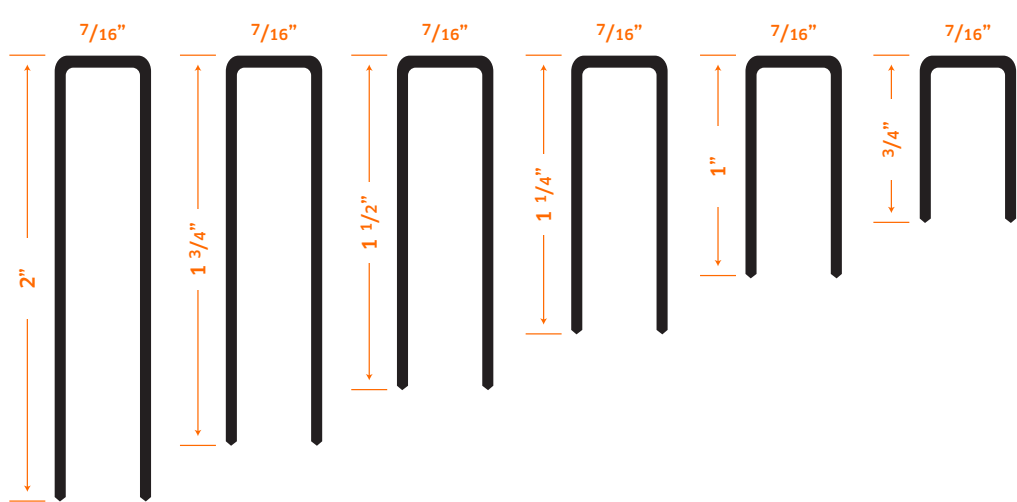

### 7/16= Grapa Carpintera N16

Clave	Descripción	Corona	Pata	Millares por cartón
		plg	plg	
15600	N 16 2"	7/16"	2"	10
15601	N 16 1 3/4"	7/16"	1 3/4"	10
15602	N 16 1 1/2"	7/16"	1 1/2"	10
15603	N 16 1 1/4"	7/16"	1 1/4"	10
10938	N 16 1"	7/16"	1"	10
15604	N 16 3/4"	7/16"	3/4"	10

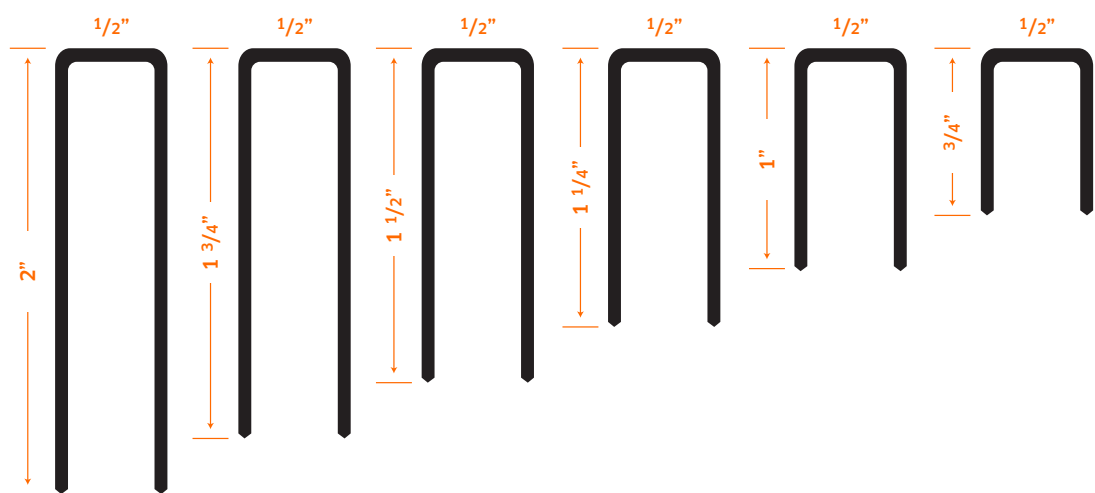

### 1/2 = Grapa Carpintera GS16

Clave	Descripción	Corona	Pata	Millares por cartón
		plg	plg	
40121	GS 16 2"	1/2"	2"	7.5
40120	GS 16 1 3/4"	1/2"	1 3/4"	9
40119	GS 16 1 1/2"	1/2"	1 1/2"	10.5
40118	GS 16 1 1/4"	1/2"	1 1/4"	13.5
40117	GS 16 1"	1/2"	1"	16.5
45236	GS 16 3/4"	1/2"	3/4"	21

NORMA DE FABRICACIÓN ASTM F-1167

Nuestra Inteligencia Industrial® se integra por prácticas sostenibles y responsables que producen el acero más sustentable de Norteamérica y es reconocido por:

