

# Concertina

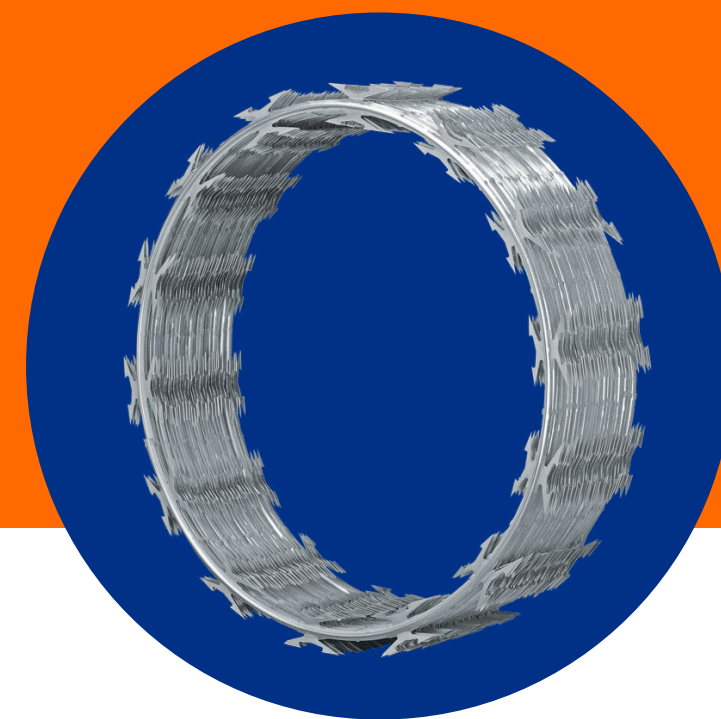

Cintilla metálica galvanizada en forma helicoidal con alma de alambre de acero de alta resistencia que cuenta con navajas altamente punzocortantes que sirven como protección complementaria para cualquier tipo de malla, muros y diversas áreas vulnerables en donde se requiera una protección extrema.

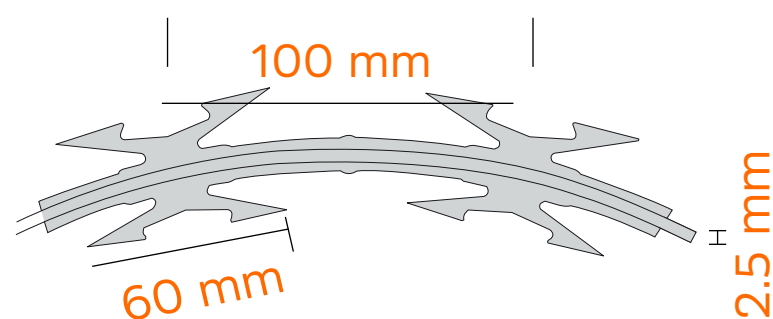

**CBT - 60**

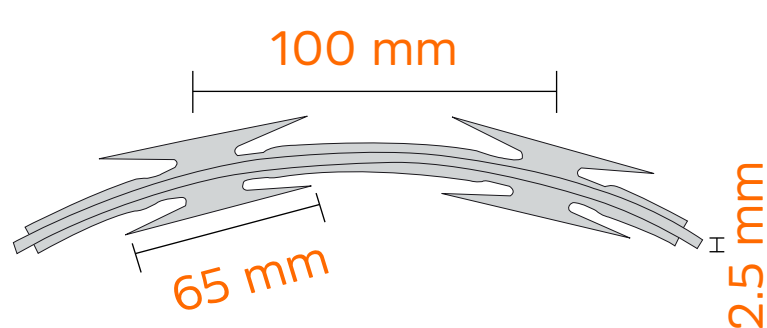

**CBT - 65**

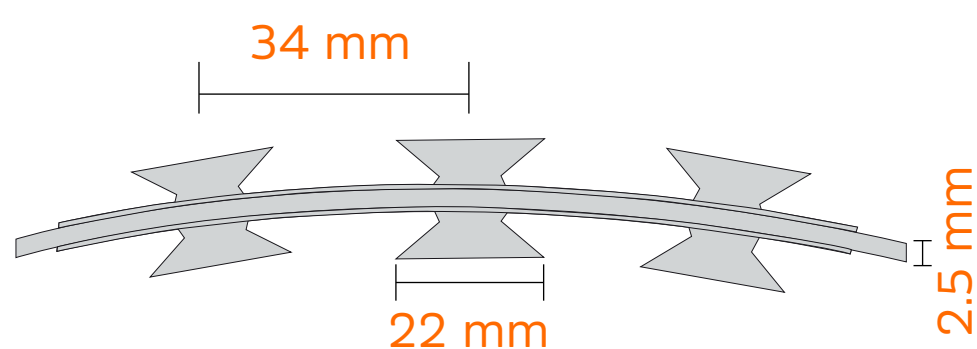

**BTO - 22**

**NORMA DE FABRICACIÓN PARA ALAMBRE GALVANIZADO ASTM-A-641**

## USOS

- Protección perimetral para uso industrial y privado
- Seguridad en predios y calles con iluminación inapropiada
- Barreras militares o penitenciarias

## CARACTERÍSTICAS

- Cintilla metálica en forma helicoidal
- Galvanizado clase comercial
- Cada rollo cubre 8 metros lineales
- Alambre alta tensión

## VENTAJAS

- Larga durabilidad
- Gran poder de disuasión
- Excelente barrera de protección
- Fácil instalación

## CONCERTINA

Clave	Diseño	Diámetro	Grado de seguridad	Largo
		cm		m
53643	CBT - 60	45	Extrema	8
53642	CBT - 65	60	Alta	8
53641	CBT - 65	45	Alta	8
53645	BTO-22	45	Standard	8
53644	CBT-60	60	Extrema	8

## ESPECIFICACIONES DE LA CONCERTINA

Diámetro del alambre	2.5 (+0.05) mm
Longitud de cuchilla Modelo CBT-60	60 mm
Longitud de cuchilla Modelo CBT-65	65 mm
Separación entre los ejes de las cuchillas	100 mm
Espesor de la lámina	0.5 (+0.05) mm

Nuestra Inteligencia Industrial® se integra por prácticas sostenibles y responsables que producen el acero más sustentable de Norteamérica y es reconocido por:

